

Толока

делаем
Делаем
Дсаами



делаем Дсаами

№ 23 (236), декабрь 2010

Подписка — 2011!
Призы жаут вас!

ДОМАШНИЙ ОЧАГ

18

В номере:

5

Супермотоблок

12

Шкаф
«Два в одном»

14

Мощный
станок-универсал

13

Беседка-
шестиугольник

Фото Ирины САВОСИНОЙ

ISSN 1812-0733



9 771812 073001 1 0023

Колонка редактора

Дизайнерская

Здравствуйте, наши дорогие читатели! Как-то уж очень запали мне в душу слова из недавно услышанной притчи: «Если человек забил в доме последний гвоздь, значит, его дом построен, а если дом построен — его жизнь закончилась»... Может быть, поэтому, а может, просто так совпало, сегодня мы продолжаем ремонтно-дизайнерскую тему.

В прошлом нашем выпуске, к примеру, если помните, речь шла о достоинствах и недостатках гипсокартонного потолка, а сейчас поговорим об окнах, точнее о самодельных откосах. Причем продемонстрируем вам не совсем обычные, а цветные! Заинтересовались? Тогда смотрите, оцените и перенимайте опыт наших находчивых авторов (ищите фотографии и описание на стр. 6).

Кстати, часто подоконники, на которых красуются комнатные любимцы, приходят в негодность из-за сырости и срочно требуют ремонта. Есть оригинальное решение проблемы (придумано не нами, а еще одним дизайнером-самоделкиным). Выложите на испорченном подоконнике... мозаику из обрезков обычной керамической плитки — получится красиво и стильно! Убедиться в этом сможете, посетив стр. 17.

Помнится, несколько лет назад накануне переезда в нашу нынешнюю квартиру мы с мужем первым делом, конечно же, взялись за ремонт. Уже в процессе встал вопрос о сооружении шкафа в прихожей. Жаль, на тот момент я не была знакома с Александром Ивановичем Ершовым, мастером на все руки и по совместительству автором «ДС», иначе однозначно воспользовалась бы его советом, как собрать новый шкаф из двух старых. У вас такая возможность есть (фотографии с рисунком найдете на стр. 12).

А еще с ностальгией вспоминаю свое детство, когда мы с родителями жили в большом частном доме, уютном и теплом. В холодные зимние дни ощущаешь это особенно остро, потому как ни одна даже супергорячая батарея отопления не сравнится с русской печкой! Э-э-эх, жаль, нельзя повернуть время вспять. Зато теперь живу мечтой когда-нибудь обзавестись ма-а-аленьким дачным домиком, в котором обязательно будет печка на кухне, а в комнате — уютный камин... Ну пусть без камина, не беда. Его можно и самим построить. Главное, знать, как. Вот тут-то и пригодится опыт Геннадия Николаевича Быкова (перенимайте на стр. 18).

Еще мечтаю и искренне желаю вам, друзья, чтобы наши с вами дома были достроены нескоро!

Елена НЕКРАШЕВИЧ.
E-mail: LenaN@toloka.com

Подписка — 2011!

Призы
ждут вас!

Вы уже успели подписаться на нашу газету на 1-е полугодие 2011 года? Тогда, не теряя времени, принимайте участие в нашем новом конкурсе!

ДВЕНАДЦАТЬ читателей, которые подпишутся на «ДС» на 1-е полугодие 2011 г. и вместе с КОПИЕЙ подписной квитанции пришлют САМЫЙ ПРАКТИЧНЫЙ, проверенный в хозяйстве СОВЕТ или ФОТОГРАФИЮ своей лучшей, любимой работы с кратким ее описанием, получат от издательства один из **12-ти ПРИЗОВ**. В победный комплект входят **3 блендера, 3 радиочасов, 3 набора садовых инструментов, 3 фильтра для очистки воды**.

И еще. Подписавшиеся, кроме газеты «**Делаем сами**», также на журнал «**Мастерская на дому**» (выпуск 1-го полугодия будущего года называется «Моя красивая дача») получат в подарок от редакции один из толоковских журналов на выбор: «Самоделки для дачи», «12 волшебных трав», «Дизайн вашего сада», «Мед от болезней спасет» или «Скорая помощь для цветника».

Свои письма отправляйте **не позднее 20 декабря** (по почтовому штемпелю) на адрес редакции: **214000 г. Смоленск, Главпочтамт, а/я 488, «Толока. Делаем сами»** — с пометкой «**Конкурс. Подписка**».

При этом обязательно(!) указывайте все необходимые данные (см. стр. 22).

Итоги будут подведены конкурсной комиссией 10 февраля 2011 г., опубликованы во 2-м февральском номере.

ПОЛУГODOVЫЕ ПОДПИСНЫЕ ИНДЕКСЫ:

«ДЕЛАЕМ САМИ»

12660 («Почта России»)

«МАСТЕРСКАЯ НА ДОМУ» (№ 1 «Моя красивая дача»)

12668 («Почта России»)

Требования к авторам
по оформлению статей

■ **Текст — отдельно, рисунок — отдельно!** Описывая свое изделие, старайтесь не упустить важных деталей, чтобы было понятно другим.

■ **Рисунки, схемы, чертежи**, а также цифры и надписи на них выполняйте аккуратно и разборчиво!!! (Желательно черной гелевой ручкой на белой, чистой с обеих сторон бумаге, а не на тетрадных листках.)

■ **Фотографии** должны быть четкими, контрастными, чтобы изделие, о котором вы пишете, было на первом плане! Если хотите, чтобы снимки были возвращены, не забудьте указать это в письме и вложить чистый конверт с обратным адресом.

Редакция

«Танцуем» от... горшка

Все свободное время посвящаю благоустройству дома, участка и созданию красивых уголков, где можно приятно отдохнуть. Какие-то идеи перенимаю из вашего издания, что-то делаю новое. Вот лишь несколько примеров.

Нашла разбитый горшок. Склеила и разрисовала яркими красками. Старую автомобильную покрывку тоже разукрасила под стать горшку. Внутри нее поставила пенек. Обложила его диким камнем, а сверху наклеила пластинку и CD-диски. На эту подставку водрузила горшок. И пусть он уже не варит, зато волшебным образом украсил детский уголок (фото 1).

Даже самый незатейливый фонтан придает участку уют и очарование. Мы свой сделали из колеса от грузовика ГАЗ-53, пластиковых цветочных горшков и камней. У колеса срезали верх, зацементировали, внутри и снаружи выложили камнем, а внешнее кольцо — белым кирпичом. В центре доннышек горшков просверлили отверстия и вставили трубочку для фонтана. Шланг, подающий воду, вкопали в землю. Могу сказать честно, что наш мини-фонтан доставляет всем максимум удовольствия (фото 2).



Светлана КОЛОСОВА,
с. Знаменское
Пензенской обл.
Фото автора



«Что-то» из «ничего»

Всю жизнь любила свою работу — детей. Но, выйдя на пенсию, открыла для себя много новых увлечений.

Фотографирую, занимаюсь поделками и, как умею, воплощаю творческие задумки, занимаясь дизайном какого-нибудь милого сердцу уголка. По-

скольку живу одна, все делаю сама. И вроде бы неплохо получается.

Вот, например, кресло из березовых поленьев (фото 1). На вид такое про-



стое, а отдыхать на нем — сплошное удовольствие. Идею позаимствовала из сказки «Три медведя».

Или огромные боровики, «выросшие» в палисаднике (фото 2). Думаете, из чего? Не поверите, это кабачки! Всю зиму простояли в доме, а весной выставила

их на улицу, шляпки сделала из половинок резинового мяча и покрасила.

Вот так из ничего получается что-то, если проявить фантазию, конечно.

Валентина БИДЮК,
г. Петропавловск,
Казахстан.
Фото автора

Дружная семейка

Хочу рассказать, как я сделала дружную семейку собачек из морских ракушек — одну из своих любимых работ.

Понадобится: пенопласт, ракушки (количество зависит от величины выполняемой фигуры), 2 ракушки для ушек, носик и глазки (пуговицы), клей ПВА.

Из пенопласта вырезала туловище, голову, лапки и хвост собаки. Склеила все детали между собой. На следующий день оклеила готовую фигурку ракушками (ряд за рядом по мере подсыхания клея). Закрепила глазки, носик и ракушки-ушки.

Елена ПОПЕНКО, г. Гродно.
Фото автора



Из пенопласта и ткани

Совсем недавно освоили с детьми технику изготовления панно из пенопласта и лоскутов ткани методом инкрустации. Делать такие работы увлекательно и несложно.

Понадобится: тонкий фломастер, нож со сменным лезвием или резак, тонкая лопатка или пилочка для ногтей, плотный пенопласт толщиной 2-3 см и разные по форме и цвету кусочки хорошо выглаженной ткани (легкий, не очень толстый хлопок).

Из пенопласта вырезаем основу для панно и наносим нужный рисунок, наметив тонким фломастером контур рамки. По получившимся линиям проходимся ножом (резаком).

ВНИМАНИЕ! Глубина отверстий может колебаться от 5 до 10 мм в зависимости от ткани и толщины пенопласта. Если он тоньше 2 см, а углубления сделаны слишком большие, пенопласт может переломиться.

На обозначенные линиями участки пенопласта накладываем ткань и



при помощи тонкой лопатки (пилочки) проталкиваем ее по всем линиям. Излишки обрезаем, оставив лишь те, которые выглядывают по линиям. Ло-



паткой проталкиваем ткань в углубления, чтобы она осталась только на обозначенных участках, полностью покрывая всю основу. В конце работы таким же образом выполняем из ткани рамку.

Елена СТИХИНА,
с. Озерное Саратовской обл.
Фото автора

«Салют, Победа!»

Работа «Салют, Победа!» моих четвероклассников заняла призовое место в районе на выставке, посвященной юбилею Победы.

Работу делали на куске упаковочного пенопласта. Макет памятника дети склеили из соломки, а звезды салюта — из ярких конфетных фантиков подарочных упаковок. Низ памятника оклеили мхом и искусственными цветами из гирлянды. Надписи вырезали из цветной бумаги. Вечный огонь смастерили из поролона и потолочной плитки.

Татьяна БЕЛОКОБЫЛЬСКАЯ,
с. Еловатка Саратовской обл.
Фото автора



Супермотоблок

Большинство сельских жителей имеют земельные участки, за счет которых частично обеспечивают себя продуктами питания, а также, продавая излишки выращенного, получают дополнительный доход в семейный бюджет.

Владельцы небольших участков используют чаще всего для обработки земли мотоблок. Вот только если вам за 60, то много за ним не походишь, да и сила в руках совсем не та. Купив мотоблок «Белорус-09-Н», я сразу решил переделать его так, чтобы, работая с навесным оборудованием, не ходить, а ездить.

Прежде чем осуществить свою мечту, изучил много вариантов техники, предлагаемой умельцами, в том числе и те, что были опубликованы в «ДС». Постепенно пришел к выводу, что агрегат нужно делать двухосным. И вопрос лишь только в том, где расположить вторую ось.

Но читателям предлагаю два варианта своих разработок.

Одноосная тележка

Цепляется позади мотоблока (рис. 1, фото 1). Позволяет сидя управлять мотоблоком и навесным оборудованием, за исключением косилки и фрезы. Состоит из дугообразной трубчатой рамы, к концам которой приварены вертикальные стойки такого же диаметра. Снизу к стойкам приварил ось из толстостенной трубы, а к ее концам — полуоси, изготовленные на токарном станке. Колеса и заготовки полуосей взял из заднего моста «Жигулей». Раму удлинил швеллерами, на которых болтами закрепил сиденье из доски. Спереди, по центру рамы, просверлил отверстие, в которое вставил вращающееся кольцо с осью для навески мотоблока, а сверху — фиксирующий шкворень (его нужно удлинить на толщину кольца).

Для свободных поворотов тележка с колесами должна быть выше, чем колеса мотоблока, а ее длина такой, чтобы при полном повороте навесное оборудование не цеплялось за колеса. Расстояние между колесами (база) у тележки и мотоблока должны совпадать. Так что при смене колес мотоблока нужно менять и колеса тележки — это учтено при изготовлении оси.



Рис. 1 Чертеж тележки

1 — рама d 40 мм, $L=2200$ мм; 2 — стойка (2 шт.) d 40 мм, $L=300$ мм; 3 — ось d 35 мм, $L=700$ мм; 4 — полуось; 5 — П-образная швеллерная накладка, 2 шт.; 6 — болт М12, 2 шт.; 7 — сиденье; 8 — кольцо с осью

Из мотоблока — мини-трактор

Второй вариант состоит из переднего моста, рамы и мотоблока (фото 2).

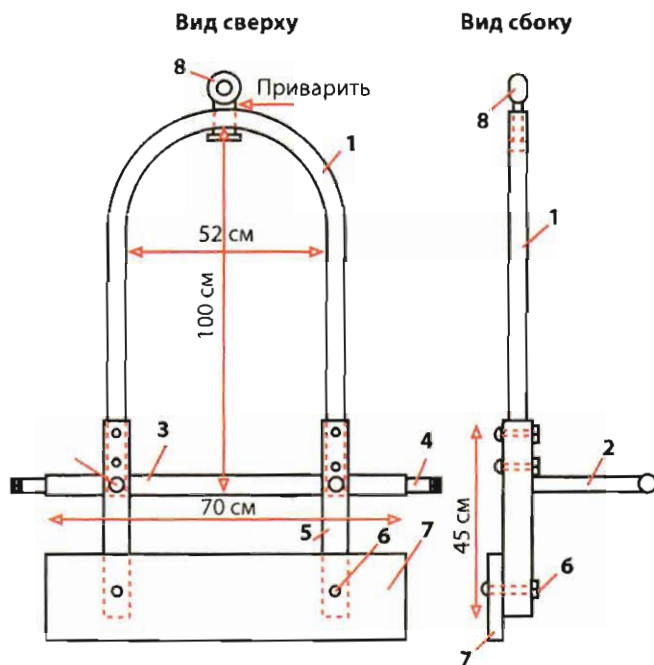
(Продолжение в «ДС» № 1 за 2011 г.)



Анатолий ГРУДЬКО, д. Межлесье Брестской обл.
Фото автора

Кто подскажет?

Проживаю в сельской местности. Хочу попросить помощи у читателей. Может, кто-нибудь знает, как изготовить несложный проточный водонагреватель?

С.П. Иванов, г. Витебск

НОВЫЙ
АВТОР!

Цветные откосы

Несколько лет назад мы купили дом, который требовал ремонта: рамы были старые и места подгнившие, полы в одной из комнат — под наклоном, гипсокартон на стенах прибит прямо к бревенчатой кладке.

Первым шагом была замена окон. Заказали и на место прежних поставили деревянные стеклопакеты. Снаружи откосы заделали панелями ПВХ шириной 10 см: они как раз вписались по размеру. Но вот внутри дома ломали голову долго, как же оформить красиво, какой материал подобрать? Все из-за того, что ширина откосов внизу и вверху была неодинаковой.

В длительном процессе ремонта созрела идея. А что если сделать откосы из ламинированного ДСП? Можно и цвет любой подобрать, и нужный размер соблюсти. Тщательно измерив каждое окно, заказали раскрой в мебельной фирме: молочного цвета для двух окон в гостиную и цвета орех для кухни и спален.

Готовые панели прикрутили саморезами, шляпки которых скрыли специальными заглушками, подобранными по цвету.

Для полноты картины не хватало только подоконников. Купили их в магазине стройматериалов. Они немного длиннее (на 5 см с каждой стороны) и шире оконного проема, т.к. впоследствии хотелось, чтобы на окнах красовались комнатные цветы, которые так любит мама.



Дельный Совет

Чтобы окна не «потели»

Зимой наши окна «плачут». Эта проблема многих частных домов. Как известно, ДСП от влаги разбухает и приходит в негодность. Для предотвращения разбухания откосов необходимо все стыки обработать специальным силиконовым герметиком. Засыхая, герметик образует защитную корку, которая препятствует проникновению влаги.

А чтобы окна не запотевали, можно прибегнуть к одному очень действенному способу: раз в две недели протирать стекла тряпкой, смоченной раствором очищенного глицерина и обычного спирта или денатурата (1:20).

Вырезав электролобзиком уголки, подоконники посадили на жидкие гвозди, установив сверху груз (3-литровые банки с водой) до полного высыхания.

Евгений ЛОВЯГИН, г. Могилев.

Фото автора

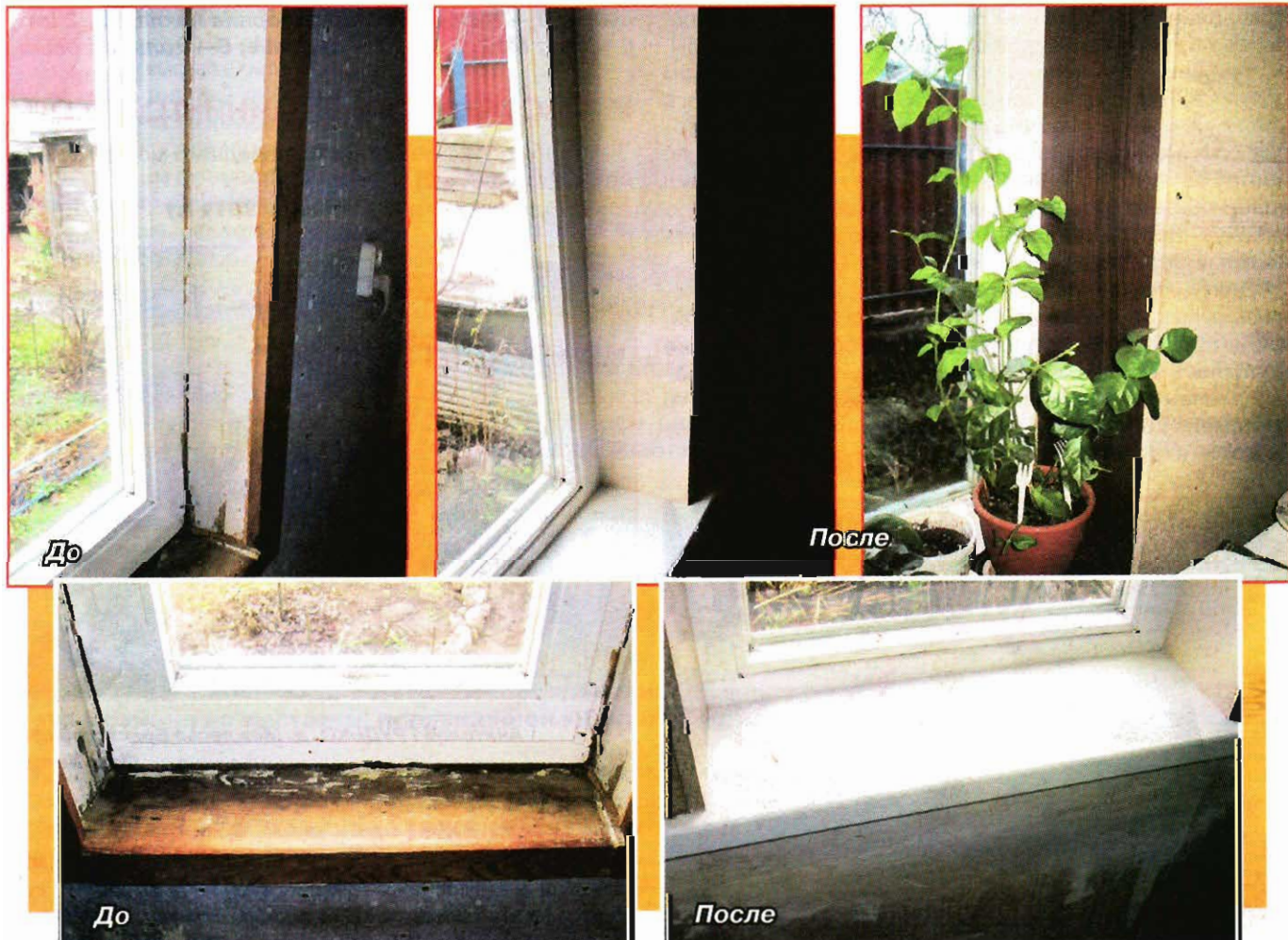

НОВЫЙ
АВТОР

Какую картину повесить?

Комната расположена на юге, а картину решили повесить над диваном, а это восточная сторона гостиной. Рамка картины из матового алюминия.

Марина Капейко, г. Харьков

Вешайте ту картину, которая вам нравится. Главное, чтобы не были изображены сцены войны, мертвых животных, крушения кораблей и всего, что несет негатив и неприятно человеческому глазу.



Можно ли спать ногами к двери?

Считается, что спать ногами к двери нельзя. А как по правилам фэн-шуй? Спим головой на восток, ногами к дверям. К сожалению, возможности что-то поменять нет.

Виктор Сафронов, г. Брест

Спать ногами к двери — не самый лучший вариант. Плохо если дверь открыта — это мешает полноценному сну и уменьшает удачу. Однако, если расположение кровати никак не изменить, тогда на ночь плотно закрывайте дверь (лучше всего на замок). Это будет хоть и своеобразная, но стена.

На вопросы отвечала специалист по фэн-шуй Альбина МУХАМЕТЗЯНОВА, г. Санкт-Петербург

КОДЕЛМИКСТ®

**Понижает температуру –
повышает настроение!**

- СНИМЕТ ЖАР
- УСТРАНИТ БОЛЬ



Коделмикст® – отличный способ быстро справиться с плохим самочувствием при простуде и гриппе!

www.codelmicst.ru

Нож-оберег

Вам приходилось бывать в командировках? Гостиница, ночь, мысль: «Я, значит, здесь, а жена-красавица одна дома! А вокруг нее кухня, полная тупых ножей! А рядом сосед и кум сердобольные... Так и норовят поточить что-либо в вашем доме в ваше же отсутствие!» Страшно? Вот-вот... Потому и предлагаю, мужики, сделать гарантированно суперский нож-оберег, острый, крепкий, красивый! И женушке любимой приятно работать, и вам спокойнее. Чтобы и курочку можно было разделать, и яйца в салатик тоненько так покрошить... Ну-с, приступим.

Понадобится: полотно от промышленной ножовки по металлу (обязательно валяется в гараже или сарае), бронзовая или латунная пластина 3-5 мм толщиной для bolsterа, материал для рукояти (в нашем случае вишня и рог лося), наждак, наждачная бумага среднего зерна и нулевочка, войлочный круг и паста ГОИ, эпоксидная смола и терпение, потому как металл у этого полотна — зверь! Очень трудоемкая железка.

Лезвие. Для начала вырезаем на наждаке нужной длины заготовку (фото 1-3) и приступаем к формированию лезвия. Лучше предварительно нанести на заготовку маркером желаемую форму, так надежнее. Стачивая по рисунку металл, не забывайте охлаждать заготовку водой (фото 4), чтобы не пережечь. Хотя в народе эту сталь зовут «самокалом» и она не особен-

но боится перегрева. Рано или поздно должно получиться

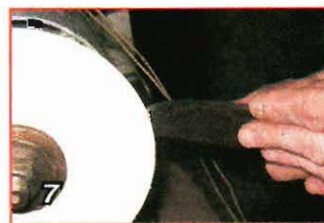
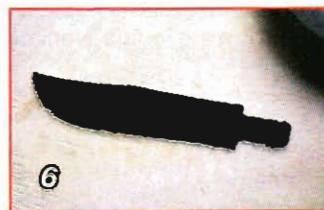

ся примерно так (фото 5, 6).

Теперь одна из самых ответственных операций — вытачивание спусков (фото 7, 8). Это дело не терпит спешки и небрежности, т.к. красиво (читай — правильно) снятые спуски и являются ДУШОЙ клинка! Одно неверное движение может привести к потере заготовки или кропотливому и муторному исправлению погрешности. Потому советую не спешить. Снимать спуски можно как торцом камня, так и боковиной. Все зависит от вашего профессионализма и опыта. В верхней части лезвия мне захотелось оставить «родную» структуру металла, напоминающую ковку. Если получилось примерно так (фото 9) — хорошо! Бритвенная заточка нам гарантирована, а мелкие погрешности уберем в процессе доработки.

Теперь — bolster, или ограничитель между лезвием и рукоятью. Накернив предварительно заготовку, сверлим три отверстия



Адельный Совет

Бритвин брат

Откажитесь от покупных заточных машинок, которые рвут металл и могут просто изуродовать хороший нож.

Достаточно мелкоабразивного бруска, который прослужит вам верой и правдой многие годы. Оптимальный угол заточки 20 град. И не старайтесь ускорить работу, сильнее нажимая на брусок. Нажимая сильнее, вы теряете точность, с которой надо удерживать угол заточки, и это, скорее всего, сведет все ваши усилия на нет.

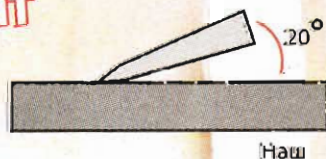

Варианты заточки



Рис. 1

диаметром, равным толщине лезвия, и круглым надфилем убираем образовавшиеся перемычки (рис. 1). Придаем нужную форму и шлифуем наждачной бумагой. Полировка — после.

(Продолжение следует)

Нож вытачивал
Юрий ВИНУКОВ.
Фото автора

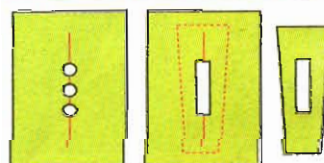
СЧАСТЬЕ НА ДВОИХ



✉ Мы познакомились с мужем 10 лет назад, любовь с первого взгляда. Оглянуться не успели, как начали жить вместе, поженились, теперь думаю, не стоило так торопиться, ведь за его плечами уже был один распавшийся брак.

Родилась у нас дочка, и первые 3 года все было прекрасно. Я понятия не имела, что такое алкоголизм, когда мы познакомились, он не пил (был закодирован). Саша рассказал о своей проблеме, но я решила, что любовь — она ведь от всех болезней лекарство и в нашей жизни все будет по-другому! Какая наивная я была! Сначала он выпивал по праздникам, потом по несколько дней подряд в бессознание. Были времена прозрения, я вздыхала с облегчением, он кодировался по-новому, а потом все возвращалось на круги своя.

Я прочитала уйму литературы о зависимости и пошла вместе с мужем к психологу (это мне еще повезло — не каждый согласится на такое, большинство алкоголиков, вообще не считает себя таковыми). Что было после, не поддается описанию. Муж как с цепи сорвался, ушел в запой, с работы его уволили. Начались скандалы, стало доходить до рукоприкладства. Мы живем в однокомнатной квартире, и все это происходит на глазах у нашей дочки. Уйти мне некуда и выгнать его я не в силах!

Осталась еще любовь в моем сердце, а в душе еще теплится надежда на его излечение, ведь алкоголизм — это болезнь. Друг мужа посоветовал препарат «Сталкон». Препарат этот можно незаметно добавлять в еду — у зависимого постепенно пропадает тяга к алкоголю, появляется отвращение к нему и состоянию опьянения. Где достать его, он уже не помнит. Поэтому я обращаюсь к вам, это наш последний шанс, другого уже не будет. Шанс спасти мужа и свою семью от распада. Подскажите, где можно приобрести «Сталкон»?

Наталья Устинова, г. Апатиты

Полную информацию о «СТАЛКОНЕ» вы можете получить по телефону в Москве (495) 783 44 63 (с 19-00 до 21-00 ежедневно)

Гепатит, цирроз — не приговор!

✉ Болезнь близких всегда доставляет страдания, особенно больно, когда болеют дети, даже если они уже выросли.

В прошлом году моему сыну (32 года, хирург) был поставлен страшный диагноз: гепатит С, начальная стадия цирроза. Это было как приговор — конец семье, карьере, да и жизни... Сыновья по своей натуре оптимист, но впал в депрессию, обозлился, сохраняя жизнь и здоровье других, свое здоровье и благополучие не уберег.

В семье подрастают дети — мои внуки, очень переживаем за их здоровье, супруга отдалась от него настолько, что их уже практически ничего не объединяет. Кроме того, что постепенно этот страшный диагноз начал давать о себе знать (появились боли, утомляемость, болят суставы, проблемы со зрением), мой сын стал часто заглядывать в рюмку. Я, как человек образованный (бывший педагог со стажем 40 лет), перечитав всю

литературу, твердо знаю — летальный исход неизбежен.

За этот год чего только кто пробовали, даже, по совету лечащего доктора, пробовали лечиться у травника, результат один — состояние не улучшается! Я нахожусь в постоянном поиске помощи, реальной помощи моему сыну. Не хочу сдаваться и верить, что помочь невозможно. Слышала много о «Живителе», но как мне его найти, не знаю. Надеюсь, что, прочитав мое письмо, кто-то откликнется и поможет найти «Живителя».

Буду признательна всем, кто поможет вернуть в семью моего сына здоровье, радость и счастье.

Ирина Сергеевна, г. Новосибирск

«Живитель НФП» состоит только из натуральных компонентов. Рекомендован при гепатитах, циррозах, онкологии. Работает на любой стадии и защищает клетки печени, препятствуя их разрушению, необходим всем, кого заботит здоровье печени.

Получить полную информацию и заказать «ЖИВИТЕЛЬ» можно по тел. в Москве: (495) 777-02-26, ежедневно с 9-00 до 20-00

Чудо-печь

Используется МЧС России!



Согреться в предстоящую зиму Вам поможет чудо-печь, работающая на дизеле и керосине. С ней Вы:

- не будете зависеть от центрального отопления;
- быстро обогреете дом, склад, стройку... (50 м² за 1,5 ч.);
- разогреете еду.

Вытяжка не нужна, достаточно форточки! Заправка через 10-12 ч.

Не ждите морозов, покупайте печи заранее! 37x42x32 см, 6 кг. Гарантия 3 года!

Срок службы 7 лет. В продаже — фитили!

Цена — 2650 руб.; от 2 шт. — 2540 руб. за шт.

Кому ещё необходим инкубатор с выводимостью 92%?

Чудо-наседка обеспечит: • естественную вентиляцию;

Вместимость	Цена	• регулируемое увлажнение;
36 яиц (220 В)	3420 руб.	• автоматический переворот яиц (каждый час);
63 яйца (220/12 В)	3780 руб.	• оптимальную температуру!
63 яйца (220 В)	3600 руб.	Пр-во Россия. Гарантия 12 мес.
96 яиц (220/12 В)	4800 руб.	Срок службы 10 лет.

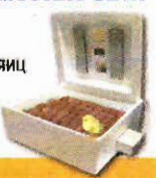

Чудо-наседка — здоровые цыплята!

Наконец-то появилась возможность сократить затраты на строительство дома

У Вас «на месте» руки и Вы решили построить дом? Многие застройщики решают непростые вопросы: из чего строить и сколько это будет стоить? Мы изучили ситуацию на рынке. Оказывается, в последнее время усиливается тенденция строительства из керамзито-, шлако-, арболитоблоков.

Каковы причины? Прочность; Пожаробезопасность; Простота использования; Теплоота; Экономичность.

Кроме того, все больше людей изготавливают блоки сами... Почему? Это позволяет: 1. Снизить себестоимость блока в 2,5 раза!

2. Изготовить: разные размеры (от 390x190x190 до 96x94x190); виды (полно-, пустотелые и др.) 3. Производить от 160 блоков в смену!

4. Технология изготовления доступна школьнику!



Купите оборудование по невысокой цене: Гефест-1 (на 1 блок) — 12500 руб.; Гефест-2 (на 2 блока) — 14700 руб.

Теплая пряжа своими руками!



Благодаря электропрялке Вы сможете получать роскошную пряжу в домашних условиях. Электропрялка выработывает: • пряжу из чесаной шерсти, пуха и синтетических волокон; • лечебную пряжу из собачьей шерсти. • А так же скручивает нити в одну.

Оставьте ручное прячение в прошлом! 255x125x220 мм, 3,6 кг, 40 Вт. Гарантия 12 мес. Срок службы 10 лет.

Цена — 2790 руб. В продаже катушки и ремни. Пр-во Россия

Кто еще хочет стать предпринимателем?

8 Способов Выгодно Распорядиться Зарплатой!

1. Брусчатка;
2. Газо-, пенобетона;
3. Шлакоблоков;
4. Колодезных колец;
5. Шелкографии;
6. Флокирования;
7. Витражей;
8. Сварочных работ.

Цены на наше оборудование доступны каждому!



Закажите бесплатный каталог. www.ksin.ru



Доставка по Центральной России и обработка заказов Бесплатно!

Звоните прямо сейчас!

Приним заказов с 6.00 до 21.00 по тел.: 8-800-2000-820 (звонок по России БЕСПЛАТНЫЙ); 8(8332) 40-98-05, 54-10-10, 57-31-24.

✉ 61 0026 г. Киров а/я 10 отдел 90. Оплата при получении на почте. Уточняйте информацию о доставке в отдаленные регионы. Сбор за почтовый перевод — 6% от стоимости товара. Если товар вам не подойдет, мы вернем вам деньги! (ст 26.1 ФЗ «О защите прав потребителей»).

@ Ещё больше товаров для вас и вашего дома на www.mir-c.ru Отправка заказов в течение 4 дней!

ОГРН 1074345028010 ООО «Мир комфорта», г. Киров, ул. Бородулина, 12, отдел 90. Товар сертифицирован!

Реклама

Подписка — 2011

Только у нас!

Можно прожить всю жизнь,
ТАК И НЕ УЗНАВ,
как **сплести лечебные лапти**
и **сделать шерстяной шкаф!**

А МОЖНО И УЗНАТЬ, если подписаться
на «ДЕЛАЕМ САМИ»
на первое полугодие 2011 года!!!



ПОДПИСНЫЕ ИНДЕКСЫ:

«ДЕЛАЕМ САМИ»

12660 (кат. «Почта России»)

«МАСТЕРСКАЯ НА ДОМУ»

12668 (кат. «Почта России»)

№1 «МОЯ КРАСИВАЯ ДАЧА» (Март)

«ТОЛОКА. ДЕЛАЕМ САМИ. СПЕЦВЫПУСК»
15584

№1 «ВЫШИВАЕМ КРЕСТИКОМ: ИКОНЫ» (Март)

№2 «ВЫШИВАЕМ КРЕСТИКОМ: ЦВЕТЫ» (Май)

Уже в продаже!

«В гостях у цветоводов»

Столько людей посвящает свою жизнь выращиванию цветов! Многие заводят коллекции лилейников, роз, гладиолусов, разных, пока еще малораспространенных растений. Уж им-то, отдающим столько времени кропотливому труду в цветниках, известны самые неожиданные секреты выращивания своих любимцев.

За этими-то секретами мы и предлагаем отправиться прямиком в гости к опытным цветоводам, посмотреть на фотографиях, какую красоту они развели у себя на участках. Ну и, конечно же, поучиться у них.

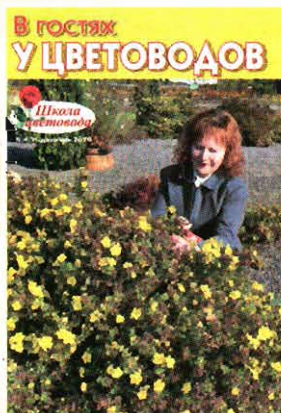

«Здоровый ребенок»

В спецвыпуске вы найдете практические советы по укреплению детского здоровья. Наши специалисты грамотно и доступно объяснят со страниц издания о причинах возникновения и следствиях самых распространенных заболеваний, а опытные мамы подскажут народные рецепты, проверенные на собственном опыте. Вы получите ценную информацию о закаливании, питании и лечении детских болезней.

Панацеи от всех существующих недугов нет, но путь к здоровью может найти каждый. Ведь как говорят врачи, болезнь легче предупредить, чем потом ее лечить!

СПЕЦВЫПУСК
декабрь 2010 г.

Не дребезжит
и не зажимает

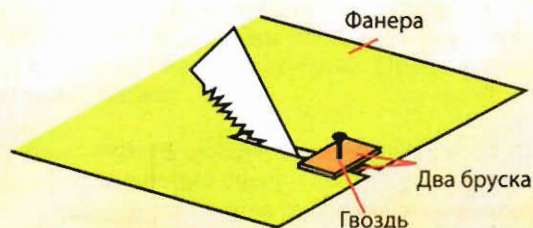

Спасаем умывальник

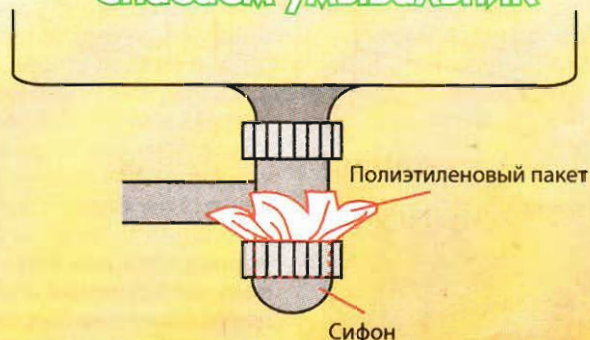

МастерОК

СОВЕТЫ ПО МЕЛКОМУ РЕМОНТУ

Рубанок
пойдет как по маслу!

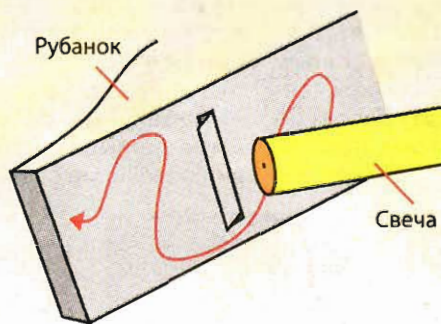

Советовал Юрий ВИНУКОВ

«ЛОНГАВИТА» – вода, продлевающая жизнь

Здравствуй! Недавно от подруги узнала, что есть такая биоэнергетическая вода «Лонгавита», которая якобы творит настоящие чудеса. Она уже несколько месяцев ее пьет, говорит, что кожа стала лучше и даже давление «перестало скакать». Я много слышала о пользе заряженной воды, но сама никогда не пробовала. Расскажите, пожалуйста, про эту биоэнергетическую воду.

Ирина КОЧЕТКОВА, г. Москва

О полезных свойствах воды написано немало научных трудов... Без воды нет ни одной жизни на Земле. В зависимости от построения своих молекул, она по-разному действует на наш организм и здоровье. Недаром издревле люди поделили воду на мертвую и живую, способную убивать и давать жизнь.

Ученые открыли, что в биоэнергетической (структурированной) воде — хорошей, мягкой, правильной) одновременно имеются две структуры: одна более плотная, вторая, окружающая ее, более жидкая. Эта «правильная» вода убивает и дает жизнь одновременно, убивает вредные бактерии, а хорошие — активизирует.

Биоэнергетическая вода «Лонгавита» изготавливается по авторской технологии на заводе-производителе космического питания. Ей задали информацию первородной воды, содержащейся в теле абсолютно здорового человека, и дополнительно подзарядили кавитационной энергией, что позволило воде стать более мягкой, быстро протекать по сосудам, доставляя питательные вещества и кислород в клетку, очищая сосуды от холестерина, а клетку и межклеточное пространство — от вредных отработанных веществ, позволяя быстро наполнить организм водой и энергией.

Имея частоту вибраций здорового человека, «Лонгавита», встречая в организме инородные вибрации, начинает воздействовать на них, исправляя в нужную сторону, приводя к их исчезновению и выздоровлению организма. Так могут растворяться камни, рассасываются миомы, происходит очистка капилляров от белковых токсинов, нормализуется кислотно-щелочной баланс всего организма. Улучшается кровоснабжение и выведение шлаков, значительно повышаются резервы организма. У здоровых людей биоэнергетический баланс повышается на 10-12%, у больных — до 40%.

Что такое болезнь? Боль — сигнал организма, что ему чего-то не хватает для нормальной работы. У заболевшей клетки меняется частота вибраций, которая распространяется на соседние клетки, передавая им болезнь, и мы получаем сигнал — боль. Как правило, ей не хватает воды, т.к. при огромном количестве биохимических реакций в клетке образуется большое количество вредных веществ, которые необходимо выводить, и эту функцию выполняет вода. Если в это время начать пить структурированную воду, то попав в клетку и межклеточное пространство, она будет воздействовать на клетку своими вибрациями изнутри и снаружи, при этом больные клетки, не подлежащие лечению, выйдут из организма, а здоровые — ускоренно размножаются, и выздоровление наступает быстрее. Здесь огромную роль имеет тот факт, что вода полностью меняется в организме за 4 недели, поменяв воду, мы минимум на 75% меняем больной организм на здоровый, а если в это время давать ему дефицитные, жизненно необходимые витамины и микроэлементы, то можно практически полностью поменять его, за исключением мозга. Вот почему не имеющая мировых аналогов вода «Лонгавита» эффективно содействует процессу продления активной жизни человека!

«Лонгавита», проникая в кровь и клетки человека, способствует:

- увеличению микроциркуляции крови и ускорению обменных процессов в капиллярах и сосудах
- снижению артериального давления, риска инсульта и инфаркта
- нормализации веса
- улучшению работы сердечно-сосудистой системы в результате сбалансированного состава магния и калия
- активизации работы печени и почек
- очищению желудочно-кишечного тракта и мочеполовой системы, выведению токсинов из организма
- более полному проникновению в кожу полезных веществ при проведении косметических процедур.

Вот такую здоровую информацию несет людям биоэнергетическая вода «Лонгавита». Благодаря «Лонгавите» вы получаете уникальную возможность продлить свою активную жизнь!

«Лонгавита» — обладатель золотой медали в номинации «Лучшая питьевая вода 2009 года», «XVI Международного профессионального конкурса пива, безалкогольных напитков и питьевых вод РАСХН» и золотой медали им. И.И. Мечникова «За укрепление здоровья нации».

Получить подробную информацию и приобрести биоэнергетическую воду «Лонгавита» можно по телефону бесплатной горячей линии: 8 800 700 37 37 или по телефону в Москве: 8 (495) 787 51 14

Шкаф «Два в одном»

Старый, надоевший, с покосившимися фасадами, темного, почти черного цвета, но исправно выполняющий функцию хранения вещей шкаф просто выбросить у меня не поднялась рука. Поэтому, вооружившись лобзиком, шлифмашинкой, дрелью, перфоратором, шурупвертом и минимальными знаниями и навыками, решил кардинально его переделать (фото 1-3, рис.).

Для начала полностью разобрал трехстворчатый шкаф с антресолями и рассортировал полученный материал, выбросив обломки, старые петли и шурупы.

Из нижних и верхних частей шкафа и антреселей построил основание будущего шкафа. Ножки — мебельные, регулируемые по высоте. Установил основание с помощью

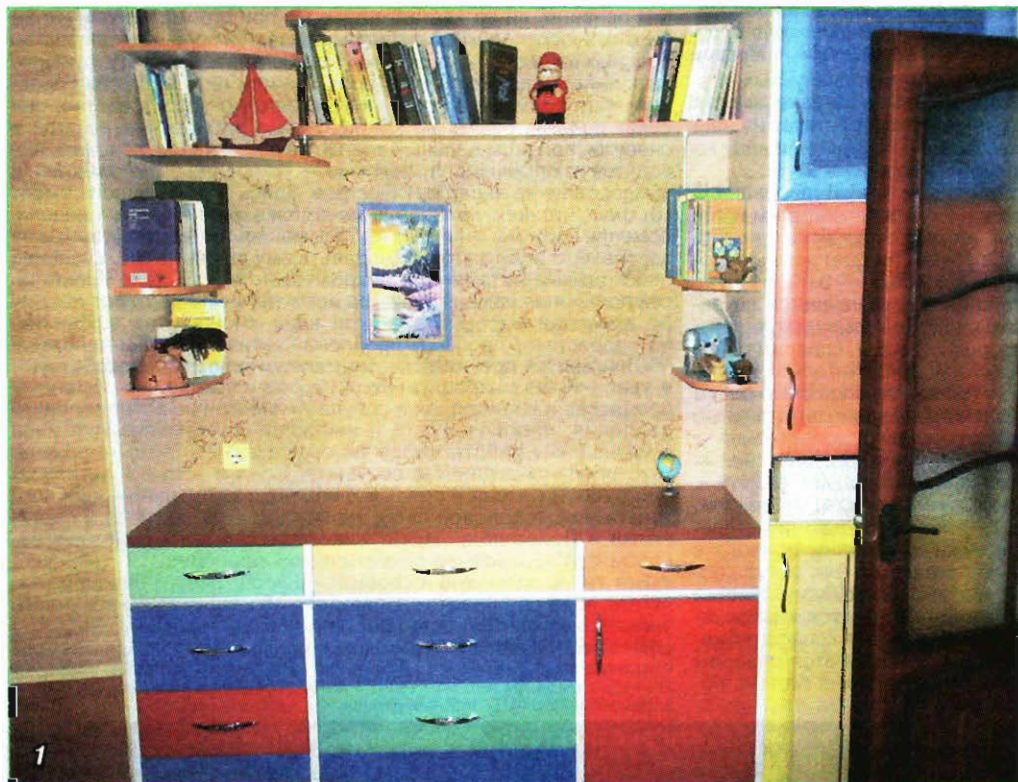
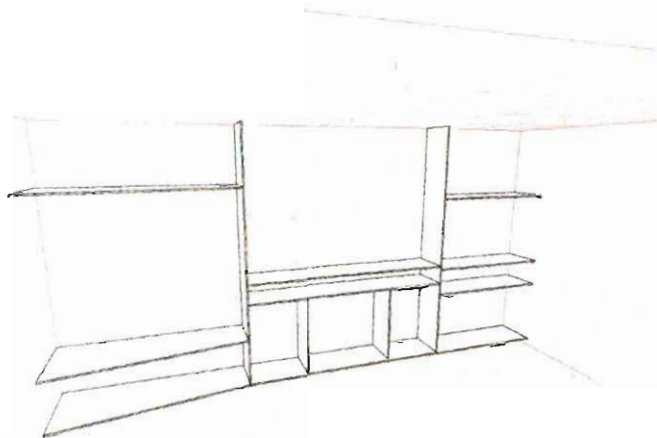

уровня (это важно!). Используя боковые стенки и центральную часть старого шкафа, построил две вертикальные перегородки до потолка, также используя уровень. Кривизну стен убрал, подпилив лобзиком в нужных местах перегородки. Выравнивая уровнем, прикрепил их к стене с помощью мебельных уголков.

Затем перешел к горизонтальным полкам. Под центральной столешницей сделал выдвижные ящики и шкафчик с фасадами из цветной ДСП.

Двери шкафа для верхней одежды смастерил из полового ламината толщиной 7 мм, окантовав шторным карнизом П-образной формы. Двери перемещаются на роликах по верхним и нижним направляющим.

Для придания большей воздушности в промежутке между шкафами установил открытые полки. Торцевые стороны ДСП окантовал С-профилем (можно взять мебельную ленту).

Александр ЕРШОВ,
г. Орша.

Фото автора

НОВЫЙ
АВТОР

Беседка- ШЕСТИУГОЛЬНИК

Для создания беседки я использовал ветки разной толщины. Ведь работать с природным материалом очень интересно. Природа как будто подсказывает.

Из бруса 15х15 см сделал шестиугольник. Затем в каждом углу закрепил сухие толстые стволы деревьев, не отпиливая ветви (потом будет видно, какие понадобятся, а какие нет). Вывел верхний периметр, используя стволы немного меньшего размера. А затем приступил к средней части (высота закрытой части беседки). Зашил низ, подбирая одинаковые по размеру ветви. Крышу застелил гибкой черепицей, а пол — строганными досками. Вся работа делал с помощью дрели с насадками. А чтобы беседка «заиграла» и дерево выглядело свежим и не темнело, ошкурил каждую палочку, обработал защитной пропиткой под цвет сосны. Провел электричество и подвесил под крышу три абажура из соломки. По периметру пустил гирлянду с бегающими огоньками. Получилось красиво и весело!

Давно мечтал о русской печи, в которой можно и хлеб испечь, и блюда в горшочках приготовить. Вот она и стала неотъемлемой частью беседки.

А как ее сделать по старинным русским технологиям, расскажу в одном из ближайших номеров.

Павел ГОЛОЩАПОВ,
г. Новосибирск.
Фото автора

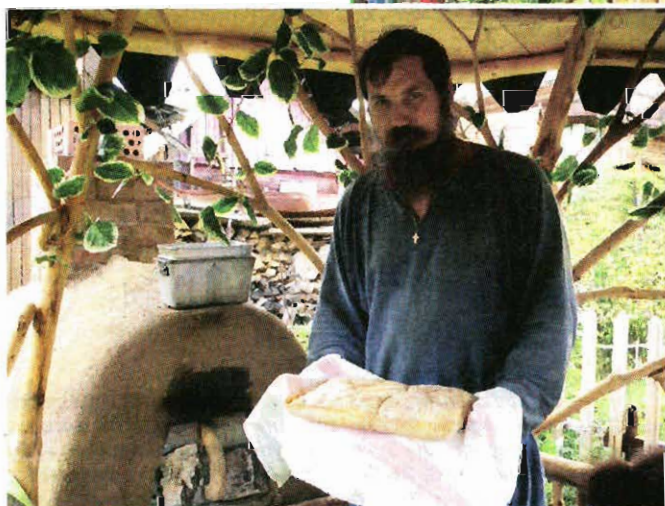

Мощный универсал

Пила и строгальный станок на одном валу — это очень опасная «зубастая» парочка (как предложено в «ДС» № 1 за 2009 г.). Тем не менее, многие на это идут. Я же сделал универсальный станок, в котором для безопасности на одном валу — пила, на другом — фрезерный «барaban». Строгальный — отдельная съемная конструкция.

Из усовершенствований могу еще отметить подъем пилы (фрезы) и натяжное устройство ремня — посредством передвижения мотора в пазах.

Моторы 3 кВт и 5,5 кВт со скоростью 3000 об/мин. При смене шкивов скорость падает до 1700 об/мин, но зато значительно возрастает мощность.

Диапазон рабочих возможностей. Став-

лю пилы до d 450-500 мм включительно. Скорость вращения фрезы от 3000 до 4500 об/мин. Можно достичь и 6000, но для этого рубаночный вал нужно очень точно выточить, зафрезеровать и отбалансировать (как алмазные круги), иначе он будет сильно вибрировать.

Рубанок (фуганок) также очень мощный. Ширина обрабатываемых деталей

— до 250 мм, длина — от 100 до 6000 мм. Прижимное устройство надежнее, чем усилия двух человек.



Рис. 1 Вид станка с торца

1 — плита 1100x50x10 мм, 2 — болты крепления плиты, 3 — пила, 4 — прорезь для пилы, 5 — окно для фрезы, 6 — кнопочный автомат ПНВ, 7 — ножки стола, 8 — мотор (3-фазный, 3 кВт, 3000 об/мин), 9 — нижняя рама (на ней располагается мотор с плитой, скользящей в пазах), 10 — шкив вала пилы, 11 — шкив двигателя, 12 — клиновидный ремень 1500-1700, 13 — колесо натяжного устройства, 14, 15 — держатели рубанка в нерабочем положении, 16 — пусковые и рабочие конденсаторы, 17 — рубанок, 18 — вал, на котором вращается рама-подъемник, 19 — вырез верхнего уголка для рубанка в рабочем положении, 20 — нижние уголки стола, 31 — уголок крепления рубанка 50x50 мм

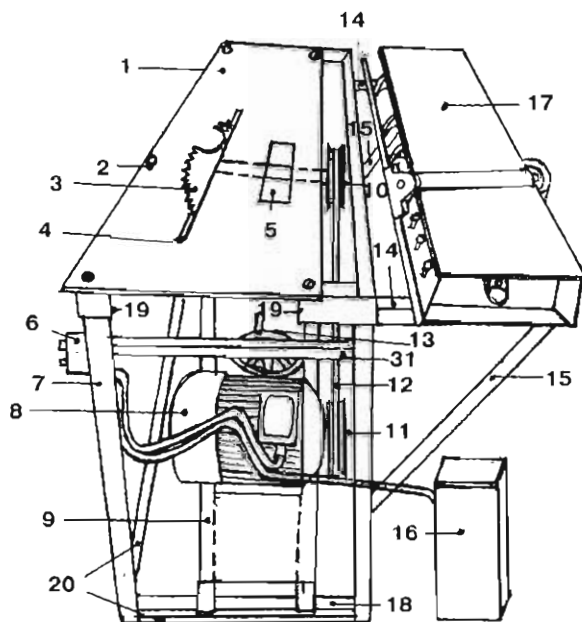

Рис. 2 Вид станка сбоку

21 — болт фиксации рамы с эксцентриками, 22 — верх рамы, 23 — эксцентрики, 24 — квадратная ось поворота эксцентриков, 25 — держатели бус, 26 — упор натяжного болта, 27 — натяжной болт М20, 28 — крепление пускового автомата, 29 — сетевой разъем, 30 — бусы вала пилы, фрезы

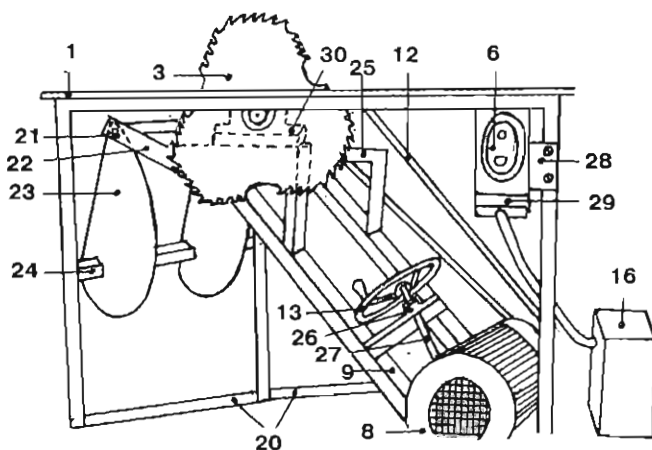

Дельный Совет

Шустрый «ёжик»

Как-то мой друг попросил заточить пилу-треугольник. Наточив, попробовал пилить. Понравилось. Решил сделать себе такие же, но увеличенные. С d 180 мм, просчитав все в процентах, перевел и вырезал d 250, 350 и 500 мм.

У пилы d 250 мм количество зубьев ею доски составляет 45 шт. (100%). При разрезании ею доски толщиной 25 мм чувствую руками, как доска упирается в пилу. Я сделал из нее обрезанную пилу (на фото). Режущих зубьев оставил 40% — по 6 шт. в каждом из «углов». Канавки, где срезаны 60% зубьев, составляют 70% от радиуса. Такая пила режет в 4-5 раз быстрее обычной. Даже при распиловке дубового бруса толщиной 80 мм упора в пилу нет.



Готовь сани летом

Гнет и не ломает

Читателям, планирующим поставить весной на своем участке металлическую теплицу, рекомендуем сделать удобный трубогиб, который значительно облегчит и ускорит изготовление ее каркаса.

Конструкционные особенности. Вал с пилой можно заменить валом с фрезой и наоборот. Строгальный вал ставится в рабочее положение, когда опущена рама с пилой (или фрезой), без их съема. Подъем пилы от «0» до максимума за ось **24** (рис. 2) осуществляется ключом. Рама **22** фиксируется двумя болтами **21** на эксцентрики **23** — в любом положении по вертикали. По горизонтали — болтом **M16**, в любом положении к станку (за пилой, рис. 2). Эксцентрики поднимают раму и пилу **3** (рис. 1), бусы **30** упираются в плиту **1**. Рама с пилой, закрепленная болтами **21** и **M16**, держится намертво, без малейшего люфта.

Натяжное устройство. К мотору снизу крепится плита, которая скользит в пазах нижней части рамы при помощи болта **27** и колеса **13**. Вращая колесо, можно быстро натянуть ремень для работы любого из трех станков, а также ослабить для снятия валов при их замене.

Стол. Ножи, верх, держатель мотора, бусы пилы и натяжного устройства (рама) сварены из уголка 50x50 мм. Нижние распорки, обеспечивающие устойчивость станку, — из уголка 35x35 мм.

Держатели строгального рубанка в нерабочем положении **14, 15** — на болтах. Строгальный поднимать с пола и ставить на стол нужно вдвоем, а на держатель и станок легко передвигать одному.

Габариты: высота — 800 мм, длина — 1100 мм, ширина — 500 мм. Несмотря на небольшие размеры, станок очень устойчив, безопасен и, самое главное, универсален.

Анатолий **ФОМИНЦЕВ**,
г. Кимовск
Тульской обл.
Фото автора

Я гнул на нем трубы d 25 мм, а также отводы при сварке отопления и т.п. Основные элементы конструкции — **два ролика** из стали 45 (см. рис.). Глубина их полукруглых канавок составляет половину диаметра изгибаемой трубы. Остальные размеры подбираются по месту установки.

Технология работы очень проста. Конец трубы заводим между роликами со стороны, противоположной упору **8**. Затем поворотом удлинитель кронштейна **7** против часовой стрелки (от себя) с помощью вращающихся роликов изгибаем трубу на нужный угол.

Виталий **ЛУКАШОВ**,
г. Хмельницкий



Рис. Чертеж трубогиба

1 — пластина основания толщиной 6 мм, 2 — ролик d 80 мм, 3 — ролик d 60 мм, 4 — ось большого ролика, 5 — ось малого ролика, 6 — пластина кронштейна (2 шт.), 7 — удлинитель (труба) кронштейна, 8 — упор для изгибаемой трубы, 9 — опорный столб (забетонированная труба), 10 — места сварки

Полезно знать

Один из распространенных способов в домашних условиях — гнуть нагретые трубы, предварительно плотно набив их песком, просеянным через сито с ячейкам 2 мм. Для каждой трубы, в зависимости от диаметра и материала, должен быть установлен **минимально допустимый радиус изгиба**. Радиус закругления берется не меньше трех диаметров трубы, а радиус нагреваемой части зависит от угла изгиба и диаметра трубы. Для изгиба под углом 90 град. нагревают участок, равный шести диаметрам трубы; под углом 60 град. — равный четырем диаметрам; под углом 45 град. — трем диаметрам и т.д.

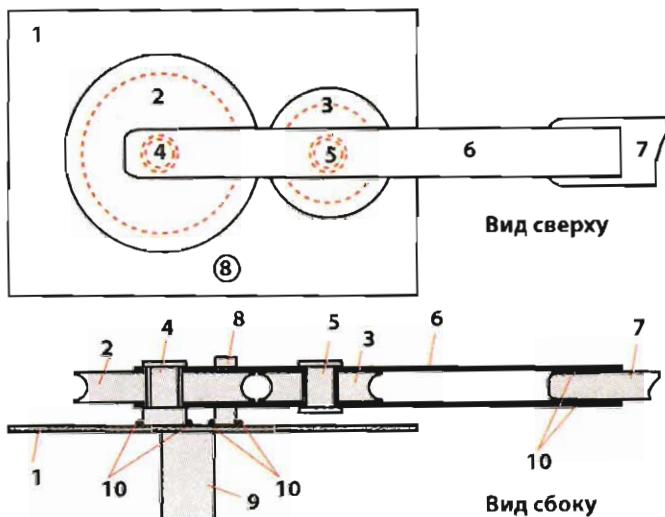
Кто подскажет?

Хочу через «ДС» обратиться ко всем читателям. Может, кто-то откликнется и научит меня правильно обрабатывать шерсть? Как ее расчесывать, пряхть на прялке, чтобы она получалась не очень скрученной? И еще вопрос: как сшить шерстяное одеяло?

ВИРХ Людмила Николаевна,
350909 Краснодар, Старокорсунская, ул. Чапаева, д. 144

ОТКРОЙТЕ СВОЁ ДЕЛО

500 готовых предложений:
книга "Свое дело дома и в мастерской" - 240 стр., 2010 г.
вместе с компакт-дискom -
14 брошюр, 387 страниц,
370 фото, схем и чертежей;
75 видеороликов на 5 часов

- Производство - от простых до миницеков
- Самодельное оборудование для выпуска кирпича, блоков, сетки-рабицы, спирта и др.
- Грибы - дома (5 видов, полная технология)
- Народные промыслы, новые технологии
- Земляника - круглый год - 50 кг. с кв. метра
- Разведение шиншиллы, осетра, страусов...
- Выпуск пенобетона, рубероида, витражей...
- Ветрогенератор, мини ГЭС, гидропоника
- Выпуск сувениров, работа по дереву, доход от предметов старины и многое др.

Оплата при получении - 600 р.
607220, Арзамас, ИЦ "Алмаз", 17-23
т. 8-920-293-26-26 (ОПРН 1025201347082)

ППБ для зимней рыбалки

Количество полезных вещей, которые можно сделать из Пустой Пластиковой Бутылки (ППБ), огромно. В том числе и таких, которые облегчат жизнь именно на зимней рыбалке. Вот лишь несколько хороших идей.

Контейнер для удочек

Когда вы двигаетесь на рыбалку, неся рыбацкий ящик на плече, чего только в нем нет: удочки, жерлицы, лески, запасные мормышки, блесны, да еще и термос с чаем. Получается, что самыми уязвимыми оказываются удочки. И чтобы уберечь, я держу их в специальных пластиковых контейнерах.

Изготовление такого контейнера занимает всего пару минут. Понадобятся две бутылки из-под минеральной воды. Ножницами разрезаем бутылки и оставляем только цилиндрические части (рис. 1). Более длинная будет основанием, короткая — крышкой. Нужно так подобрать бутылки (разного объема), чтобы обрезанная крышка плотно заходила на основание. В такой контейнер можно положить до 5 удочек (рис. 2). При закрытии необходимо слегка сдавить обе половинки, чтобы насадить их друг на друга. Теперь за удочки можно не беспокоиться: леска ни за что не зацепится и они не будут раздавлены или сломаны.

Кивок для леща

Сейчас для горожан не составляет проблемы купить любую рыболовную принадлежность, чего не скажешь о сельских жителях. Так что следующая самоделка их должна заинтересовать. При ловле зимой леща, в отличие от другой рыбы, особенно когда это делается на «стоячку», кивок при поклевке должен не опускаться, а подниматься вверх. Довольно уло-

вистые кивки получаются из все той же пластиковой бутылки. Заготовка длиной не менее 15 см должна иметь форму вытянутой трапеции (рис. 3). На кивок надеваем кембрики от подходящей изоляционной трубки или кусочки ниппельной резины (рис. 4). Вес мормышки под-



Рис. 1



Рис. 2

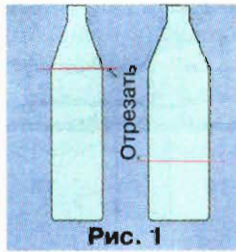

Рис. 3

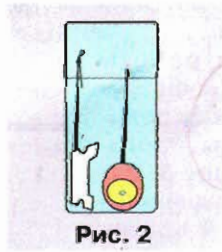

Рис. 4

бираем так, чтобы кивок стоял параллельно лунке, а при поклевке плавно приподнимался вверх (рис. 5).

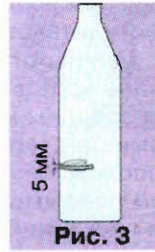
Кормушка

Берем пластиковую бутылку 0,5 л и отрезаем верхнюю часть с горлышком (рис. 6). Сверлом или нагретым гвоздем проделываем в ней отверстия, проделываем в ней отверстия d 2-3 мм. Затем сверлим отверстие в пробке и проделываем в него капроновую нитку или монолеску. Чтобы края отверстия не резали нить, вставляем втулку,

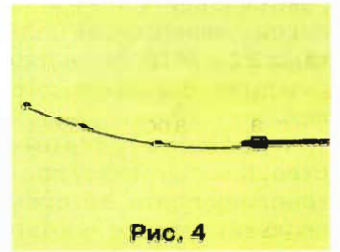
сделанную из кусочка гелевого стержня, оплавленного с обеих сторон.

Крышку лучше всего изготовить из оргстекла толщиной не более 2 мм. Вырезаем кружок, диаметр которого на 2 мм больше диаметра бутылки. Делаем в нем 2 отверстия: одно у края, второе по центру. Чертим линию через данные отверстия к противоположному краю и в этом месте прикрепляем к днищу полоску свинца. Крайнее отверстие на крышке соединяем с расположенным рядом на боку кор-



Рис. 5



Рис. 6

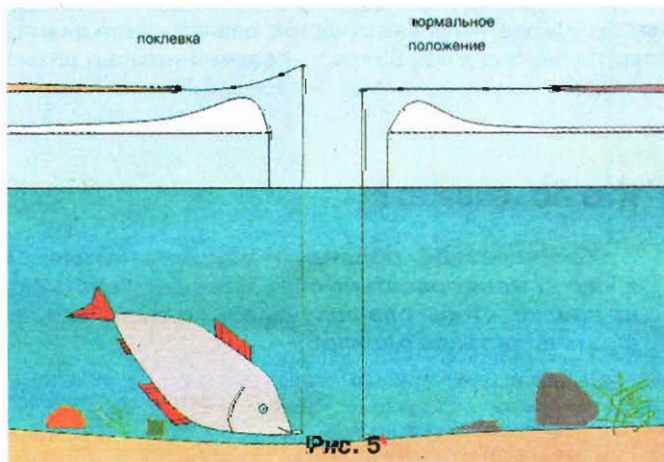

Рис. 7

мушки колечком из медной проволоки, концы которого, соединив, запаиваем. В отверстие по центру вставляем защелку из мягкой проволоки.

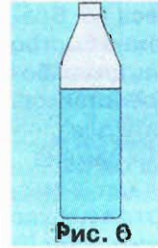
При рывке за нить кормушки защелка выходит из отверстия, крышка под тяжестью свинцовой полоски открывается, и прикормка начинает высыпаться быстрее (рис. 7).

Опустив на дно кормушку с живым мотылем, ее можно и не открывать, поскольку личинки, привлекающие рыбу, будут выползать наружу через боковые отверстия. Копытающийся мотыль в прозрачной кормушке также привлечет к себе внимание подводных обитателей.

**Удачи вам, друзья!
Ни хвоста, ни чешуи!**

Геннадий БОРОДА.



Дельный Совет

Клеим дно у кормушки

Если нет оргстекла, можно смастерить днище из остатков бутылки. Вырезать заготовки из стенок бутылки и распрямить горячим утюгом, проглаживая через газету. Заготовки получатся не идеально ровными, а слегка волнистыми, но это не принципиально.

Шарики «Смешарики»

Очень нравится ваше издание, в нем много всего интересного и полезного. Идея с тремя поросятами породила у меня другую — сделать для внучки смешариков из мультика.

Для создания игрушек брала пластиковые 5-литровые бутылки. С одной стороны вырезала отверстия для головы и засыпки грунта. С противоположной — проткнула несколько небольших отверстий, чтобы не застаивалась вода. Затем насыпала землю и посадила цветочную рассаду (цветы сажать лучше низкорослые). Снаружи смешариков раскрасила водно-дисперсионной краской (она не смывается), добавив соответствующий колер. Сделав продольные отверстия на голове, вставила ушки и рога Лосяшу, иголки Ежику, вырезанные из 1,5-литровых бутылок. Рог Борашу и косичку Нюше сделала из крученой веревки и приклеила суперклеем. Шапочки у Копатыча и Совуньи — из баночек из-под йогурта, закрепленных проволокой. Глаза у Кар Карыча — из киндер-сюрприза, разрезанного вдоль пополам и приклеенного суперклеем, нос — из поролона. Глаза остальных смешариков нарисованы краской.

Галина УЖГИНА, г. Катайск Курганской обл.

Фото автора



Плиточный пэчворк

Прочитав ряд статей под рубрикой «Школа мозаичного мастерства», моему брату Всеволоду пришла в голову оригинальная идея обновить подоконник, выложив его оставшимися после ремонта в ванной обрезками плитки.

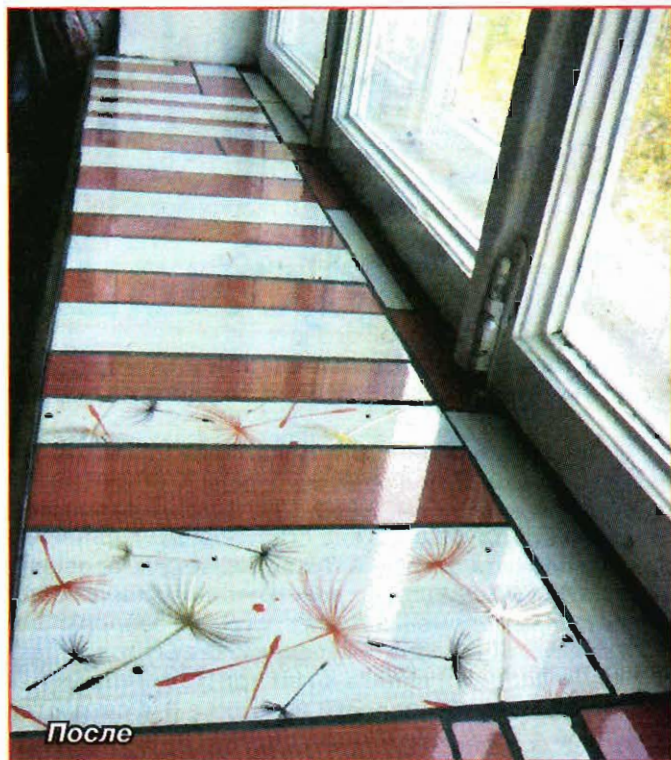

Первым делом брат удалил всю потрескавшуюся краску (если доски подоконника шатаются, обязательно их укрепите). Обработал подоконник специальной пропиткой, чтобы лучше держал плиточный клей, и по всей длине по краю закрепил пластиковый уголок.

Поскольку плиткореза не было, он вначале выложил рисунок из обрезков плитки по размерам подоконника на по-

лу и лишь затем все закрепил на подоконнике с помощью клея «Ветонит», аккуратно удалив излишки. После высыхания замазал швы специальной затиркой для плиточных швов серого цвета.

Наталья БОЛОТОВА, г. Апатиты Мурманской обл.

Фото автора

Декоративный камин

Часто получается, что одна из стен в комнате пустует. И ничего с ней не поделаешь. Одну такую стену у себя в гостиной я украсила декоративным камином.

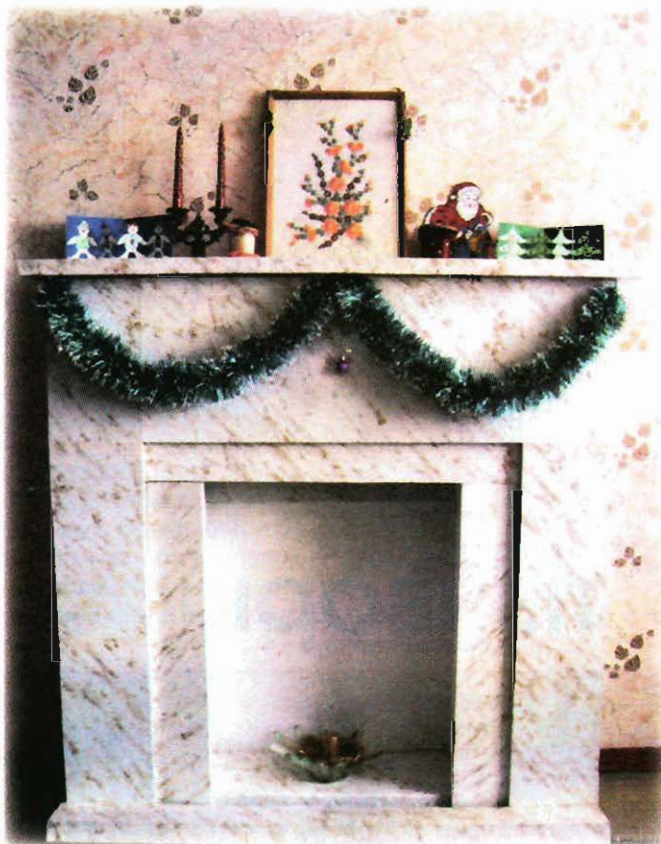

Сделала его (размеры — 125x125x26 см) из остатков ненужных досок. Оклеила самоклеящейся пленкой под мрамор. По нижнему периметру каминной крышки (134x30 см) приклеила сосновые рейки — она получилась, как двухслойная.

Боковые стенки соединила с передними при помощи металлических уголков и шурупов. Внутри камина установила короб из ДСП, оклеенный обоями. Для отделки ис-

пользовала полиуретановый потолочный плинтус, приклеенный к крышке клеем ПВА.

А чтобы камин не смотрелся одиноким, смастерила заборчик из толстых березовых веток. Напилив нужное количество определенной длины, обвязала их снизу и сверху бечевкой и украсила искусственными подсолнухами.

Надежда ТЕТЮШКИНА,
г. Саранск.
Фото автора

Домашний очаг

Как хорошо в холодный сырой или морозный день растопить в своем доме камин: от огня тепло и радостно и телу, и душе!

Могилевчанин **Геннадий Николаевич БЫКОВ** сам сложил в комнате небольшой камин, под который отдельно от фундамента дома вырыл котлован и залил бетоном. Топку с внутренним размером 60x60x60 см, а также вытяжную трубу выложил огнеупорным кирпичом, взятым, кстати, из разобранных старых печей. Такой кирпич уже прошел проверку временем.

ВАЖНО! Во внутренних конструкциях камина не должно быть металла, чтобы он при переменах температуры не разорвал детали.

Для лучшей теплоотдачи заднюю стенку топки сделал под небольшим наклоном вперед и вниз, а к ней приставил отражатель из белой нержавеющей стали. В нижней части топки на высоте 3-4 см постелил квадрат железа толщиной 4 мм с отверстиями, на который укладываются дрова. Это пустое пространство под плитой создает хорошую тягу.

Геннадий Николаевич сделал камин рядом с печью и лежанкой (но вытяжки должны быть непременно отдельными!).

Единственная вещь, приобретенная хозяином для камина в магазине, — это защитный экран.

Ирина САВОСИНА, г. Могилев.
Фото автора



Меховой жилет

(размер 48-50)



Надоела старая шуба? Не спешите от нее избавляться — сшейте теплый меховой жилет.

Выкроите **СПИНКУ** (1 дет.), **ПЕРЕД** (2 дет.) и **ВОРОТНИК** (прямоугольник 45x7 см) вначале из меха, а затем эти же детали — из любой ткани.

ПРИМЕЧАНИЕ! Делая меховые выкройки, обратите внимание на направление ворса!

Сшейте две жилетки: одна (меховая) будет лицевой стороной, вторая (тканевая) — изнаночной. Не забывайте о припусках на швы (1-1,5 см).

Вначале сшейте плечевые и боковые швы обеих жилеток. Вставьте тканевую внутрь меховой, приметайте спинку и полочки по всем краям, чтобы жилетки не смещались и не перекашивались, а горло-

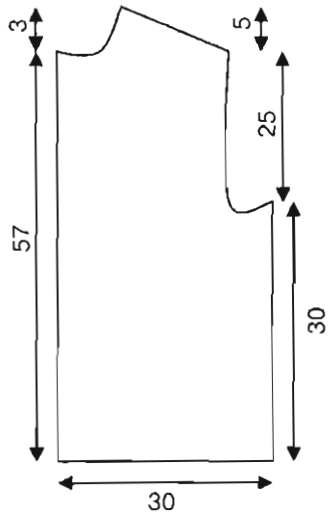

вину прошейте по краю швом «назад иголку». Подвернув внутрь мех и ткань, зашейте

проймы потайным швом.

Сшейте воротник по трем сторонам, приложите меховой стороной вдоль линии горловины и, подвернув изнаночный край, пришейте потайным швом.

Аккуратно вшейте молнию (длина около 60 см).

Прошейте края спинки и полочек, удалите наметку.

Подверните и зашейте потайным швом низ изделия, оставляя с обеих сторон от молнии отверстия. Протяните через них резинку, концы пришейте.

Украсьте жилет по своему усмотрению.

Елена ВАВИЛОВА,
г. Чечерск.
Фото автора

ПОМОГИТЕ СПАСАТИ МУЖА!

Знаю, что в своей проблеме я не одинока. Как это ни горько признавать, но... мой муж, самый любимый на свете человек, сегодня спивается на глазах.

Помню, как мы познакомились. Был теплый июльский вечер. Мы танцевали в парке, а потом долго гуляли под луной. Игорь угощал меня мороженым и лимонадом и рассказывал забавные истории из театральной жизни. Он оказался очень романтичным и в то же время сильным, уверенным в себе мужчиной. Я сразу влюбилась в него без оглядки. Подруги завидовали. А он меня буквально на руках носил. Дарил цветы, говорил прекрасные слова. Вместе мы мечтали о семье, детях, своем уютном гнездышке...

А потом была свадьба. На ней я впервые увидела Игоря пьяным. Именно пьяным, а не слегка опьяненным от бокала вина и любви. Тогда во мне что-то екнуло, а

в сердце пробежал холодок — я стала бояться за него. Я поняла, что Игорь может быть другим и в этом не его вина. Но в глубине души я надеялась: все обойдется.

Медовый месяц прошел словно в сказке, а за ним наступили счастливые годы совместной жизни. Я до сих пор считаю их счастливыми, хотя не раз тайком роняла слезы в подушку. Игорь пил.

Нет, он не пропащий пьяница и далеко не деградировавший человек. Он по-прежнему добрый, отзывчивый, надежный. Я знаю: он может победить в себе эту коварную страсть. Без унижительного кодирования. Ему лишь нужно помочь. Я верю, это возможно. И он может вновь стать тем романтичным и сильным мужчиной, которого я когда-то полюбила, но уже независимым от алкоголя. Помогите спасти мужа! Подскажите, что делать?

Елена О., Тверь

Не отчаивайтесь! В ваших силах помочь мужу избавиться от вредной привычки! Рекомендуем «Пизль-Алко» — мощный метаболический комплекс, устраняющий причину алкоголизма.



Почему возникает тяга к спиртному? При частом употреблении алкогольных напитков (презентации, неформальные встречи, вечеринки) в организме снижается уровень эндогенного этанола и эндорфинов (гормонов удовольствия), человек становится раздражительным, малообщительным. Употребление алкоголя снимает напряжение и улучшает настроение. В результате человек начинает пить все чаще под любым предлогом. И уже не может контролировать себя.

«Пизль-Алко» ускоряет переработку алкоголя и снижает его токсическое действие, повышает самоконтроль, стимулирует умственную деятельность и восстанавливает работоспособность. Но главное — «Пизль-Алко» снижает уровень гормонов стресса, улучшая эмоциональный фон, восстанавливая настроение и сон, и стимулирует образование естественного эндогенного этанола в организме. Желание выпить пропадает.

Получить консультацию или приобрести «Пизль-Алко» можно по тел.: (495) 225-45-93, 8-800-200-83-00 (бесплатно по России)

Реклама. Не является медицинской. Является протектионистским социальным, с историческим, ООО «Медальон», Новосибирск, ул. Мичурин, 67. ОГРН №07:59:23:317887:12:04 от 27.12.04

Жакет с поясом (размер 46)

Давно очень хотелось иметь в гардеробе теплый вязаный жакет. Но в магазинах нужной модели отыскать так и не удалось. Пересмотрев уйму журналов по вязанию, в одном наткнулась на подходящую. Жакетик очень понравился, но был без застежки и меня не устраивал с точки зрения практичности. Добавила пару пуговиц, и вот что у меня получилось.

Понадобится: 600 г п/ш пряжи «Пехорка» (100 г/133 м), спицы № 5.

Жакет вязать легко, под силу даже начинающему. В работе использована **основная вязка:** 7 лиц., 1 изн. (в изнаночном ряду п. провязывать по рисунку), а в качестве отделки хорошо смотрится резинка 1x1, связанная скрещенными п.

Плотность вязания: 13 п. x 16 р. = 10x10 см.

СПИНКА, ЛЕВАЯ и ПРАВАЯ ПОЛОЧКИ вяжутся одновременно. На спицы набираем 125 п. и вяжем **5 р.** резинкой 1x1 (скрещенные п.). Далее продолжаем вязать основной вязкой, оставив с правой и левой стороны по 11 п. для оформления планки, провязывая их резинкой 1x1 скрещ. п. Начиная с **25-го р.** от резинки, для выполнения вертикальных выточек провязываем вместе 22-ю и 23-ю п., а также 46-ю и 47-ю, 86-ю и 87-ю, 102-ю и 103-ю п. Далее вдоль этих линий повторяем убавление в **29-м и 33-м р.** Затем, провязав еще **4 р.**, прибавляем по 1 п. вдоль этих же линий, возвращаясь к начальному количеству п. В **37-м р.** на планке правой полочки для застежки делаем петлю: посередине планки закрываем 2 п., а в следующем р. набираем 2 в.п. Через **22 ряда** делаем аналогично еще 1 п. для второй пуговицы. В **59-м р.** распределяем п. для регланных скосов: по 32 п. — полочки, 61 п. — спинка. Регланные линии: 2 лиц., 1 изн., кром. Провязываем по 2 вместе лиц. в каждом лицевом р. Каждую деталь вяжем отдельно. Петли спинки оставляем открытыми. Начиная с **87-го р.** основного полотна, приступаем к оформлению выреза горловины полочек. Для этого не довязываем 1x4, 1x3 и 5x1 п. (укороченные р.). Открытые п. полочек и спинки переносим на дополнительные спицы или булавку.

РУКАВ. Набираем на спицы 27 п. и провязываем **6 р.**

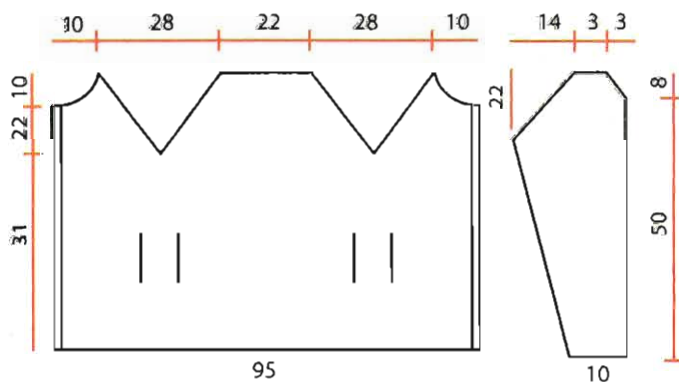

резинкой 1x1 скрещ. п. Далее продолжаем вязать основной вязкой, распределив п. так, чтобы центральная п. была изн., и прибавляя по 1-й п. с обеих сторон в каждом 6-м р. Начиная с **87-го р.** от начала вязания, приступаем к вывязыванию регланных скосов. Для этого провязываем по 2 п. вместе (регланные линии: 2 лиц., 1 изн., 1 кром.) в каждом лицевом р. Для лучшей посадки рукава провязываем в центре 3 п. вместе в **119-м и 123-м р.** Оставшиеся открытые п. переносим на дополнительные спицы или булавку. Аналогично вяжем второй рукав.

Сборка. Сшиваем швы регланных линий и швы рукавов. Для **ВОРОТНИКА** переносим все открытые п. на рабочие спицы и вяжем резинкой 1x1 скрещ. п. Начиная с **13-го р.**, прибавляем с обеих сторон в каждом 6-м р. 3x1 п. Провязав резинкой 15 см, закрываем все п., не затягивая.

Для **ПОЯСА** на спицы набираем 13 п. и вяжем резинкой 1x1 скрещ. п. 120 см.

Жакет увлажняем, сушим в расправленном виде, отпариваем — и никакие холода не страшны!

Ирина РУДНИК, г. Могилев.
Фото автора



«Охота на уток»

Сегодня мы публикуем последний фрагмент вышивки

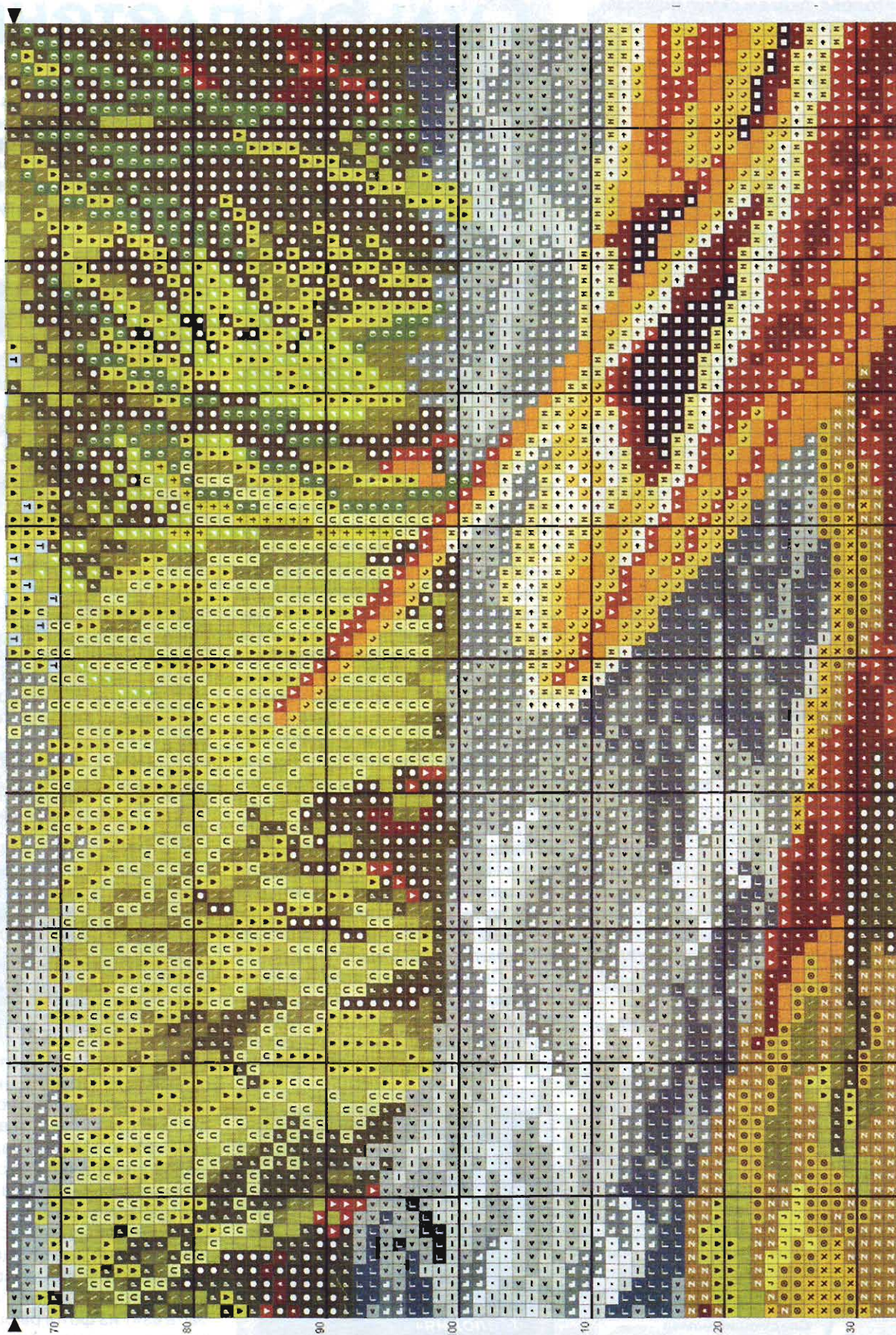

Судьбы плетенье

Трудно сказать, когда раскрывается талант человека, звезда которого восходит над прозаичностью обыденной жизни, чтобы поразить созданными им шедеврами. История знаменитой киевской мастерицы Натальи БАШКИРЕВОЙ лишь подтверждает эту незамысловатую истину. А ее работы, в которых соединились традиционная украинская вышивка крестиком и современные компьютерные технологии, завораживают всех, кто хоть однажды их видел.

Нитка и иглолка

Вряд ли найдется женщина, в детские годы не пытавшаяся сделать пару стежков. В девичестве у Натальи Михайловны тоже были такие попытки, которые позже она и не предпринимала. И уж совсем не предполагала, что в зрелые годы вышивка станет смыслом жизни не только для нее, но и для всей семьи.

А началось все с того, что, выйдя на пенсию, она заболела. Ограниченность в движениях сковывала ее энергичную натуру, и вот тогда Наталья Михайловна, вспомнив о детском увлечении, взялась за иглолку. Трудотерапия оказалась бесценным лекарством, позволяющим забыть о боли. Более того, жизнь приобрела новый, глубинный смысл. Когда дом наполнился всевозможными ее работами, а друзья и знакомые были одарены разнообразными вышитыми салфетками и скатертями, мастерице захотелось создать нечто необычное, выходящее за рамки привычной вышивки. Но на дворе стояли бурные 90-е годы с характерным для них дефицитом, и только в зарубежных изданиях, изредка появлявшихся на рынке, можно было увидеть схему для вышивки.

— Первую такую схему нам удалось купить на книжном рынке, — вспоминает дочь Натальи Михайловны, Татьяна Туманова, теперь специально разрабатывающая схе-



мы оригинальных картин для мамы. — Но скоро вышивка пейзажей по схемам зарубежных издательств перестала устраивать маму. И тогда моя дочь, начинающий дизайнер, предложила разработать схему фотографий с помощью компьютерных программ. Можно сказать, что в этот момент и зародилась наша творческая мастерская, в которой мы теперь все и работаем.

Там, за туманами

Тот, кому повезло увидеть картины, вышитые Натальей Михайловной, может подтвердить: таких оригинальных сюжетов больше нигде невозможно увидеть, — ни на других полотнах, ни на репродукциях. И это легко объяснить. Помните ту творческую неудовлетворенность, которую испытывала мастерица, вышивая по привычным схемам? Что скрывать, они действительно отдают однотипностью, скрывая за своим слоем индивидуальность автора. И вот тут помог зять Натальи Михайловны, Юрий Туманов, увлечение фотографией которого позволило ему в дальнейшем стать художественным директором.

Если детально рассматривать картины, можно увидеть, что они являются собой единство нескольких фрагментов, один из которых мог быть взят из фотографий Юрия Германовича, а другие разработаны на компьютере. Например, вышитая

«ТОЛОКА. ДЕЛАЕМ САМИ» №23 (236)

Выходит 2 раза в месяц
Издается с марта 1996 г.

Шеф-редактор Татьяна САНЧУК

Редактор Елена НЕКРАШЕВИЧ

Тел. (8-10-375-222)31-03-65

Учредитель и издатель —

ООО «Издательский дом «Толока».

Свидетельство о регистрации ПИ № 77-11635 выдано Министерством РФ по делам печати, телерадиовещания и средств массовых коммуникаций 21.01.2002 г.

ИНДЕКСЫ: 12660 «Почта России»,
13246 в Казахстане

АДРЕС РЕДАКЦИИ:

214000 г. Смоленск, ул. Тенишевой, д. 4А

Тел. (8-4812) 64-75-65, т/факс 64-75-47

E-mail: sekretar@smolensk.toloka.com

Отдел распространения тел. 61-19-80

Тел. рекламной службы:

8-910-727-64-46;

в Смоленске (8-4812) 64-75-64;

(+375-17) 289-15-01, 289-14-49

ДЛЯ ПИСЕМ:

214000 г. Смоленск, главпочтамт, а/я 488

E-mail: ds@toloka.com

Отделы распространения в Казахстане

Агентство печати «КазПресс»:

Департамент продаж 8 (3272) 502164,

отдел подписки 8 (3272) 502260

podpiska@aif.kz;

факс 8(3272) 736770

ТОО «Бурда Алатау Пресс»

8(3272) 79-95-78, 79-64-91

E-mail: alex@burda-press.kz

Цена свободная

Подписан в печать 26.11.2010 г.

Время подписания в печать 18.00

Заказ № 5140

Тираж 85600 экз.

Отпечатан

ООО «Типографский комплекс «Девиз»,

199178, г. Санкт-Петербург, В.О.,

17 линия, д. 60, литер А, помещение 4Н,

ИНН: 7801159356.

Номер набран и сверстан

в компьютерном центре «Толока».

Редакция имеет право опубликовать любые присланные в свой адрес произведения, обращения читателей, письма, иллюстрационные материалы.

Факт пересылки означает согласие их автора на использование присланных материалов в любой форме и любым способом в изданиях ИД «Толока» на территории стран СНГ, Литвы, Латвии.

Рукописи не рецензируются и не возвращаются.

☞ — на правах рекламы

Редакция не несет ответственности за содержание рекламных объявлений и имеет право отказаться от публикации рекламы.

Авторы опубликованных материалов несут ответственность за точность приведенных фактов.

В связи с вводом в действие Налогового, Трудового кодекса гонорар и призы вы сможете получить только при указании номера страхового свидетельства по пенсионному фонду, даты рождения, паспортных данных, адреса прописки.

! Следующий номер
выйдет 21 декабря



картина на любимую песню Натальи Михайловны «Вальс-бостон» представляет собой единство и женской фигуры (которая изначально была в восточном стиле, и ее пришлось полностью изменить), и осенних листьев, когда-то сфотографированных Юрием Германовичем на киевских улочках, и пейзажа варшавской подворотни, вдохновившей мастерицу на создание этой картины.

Есть еще одна особенность уникальной вышивки Натальи Михайловны. Как на настоящей картине, написанной рукой художника, на всех ее работах можно увидеть и прорисованный передний план, и прозрачность выступающих (или, напротив, уходящих) фигур, и те мельчайшие оттенки, которых невозможно добиться при вышивке.

Королевский подход

О полупрозрачности тонов стоит сказать отдельно. Решение, как всегда, пришло неожиданно. «Вбли-



зи невозможно увидеть подобные вещи, — рассказывает Татьяна Туманова. — Когда я для мамы разработала одну из схем, предполагающую такую «слоеность», то, работая над картиной, она не видела ее. А затем, положив вышивку на спинку кресла, вышла на кухню выпить чаю. Войдя в комнату, она увидела картину по-новому — издали были заметны те фееричные фрагменты, которые невозможно рассмотреть вблизи». Действительно, как, например, вышить портрет королевы Англии Елизаветы II, чтобы передать и сияние глаз, и блеск бриллиантов, и торжественность короны? К слову, с этой картиной связана мистическая история. После кропотливой многомесячной работы, когда были подобраны самые тонкие тона, позволяющие сделать эти переходы, и картина была вышита, именно такой портрет королевы Наталья Михайловна увидела в одном зарубежном журнале.

Предвижу возглас специалистов, которые скажут, что в самой широкой гамме можно добиться 450 от-



тенков, если использовать при вышивке сразу две нити, подходящие по цвету. Но Татьяне Тумановой удалось в результате сложного подбора увеличить палитру оттенков до 10 000(!), что позволяет сегодня на картине обеспечить любой переход. Однако самое главное для создателей — это реакция людей, не перестающих восторгаться вышитыми шедеврами Натальи Михайловны.

Любовалась Ольга НИКОЛАЕВА.

Фото из альбома
Натальи БАШКИРЕВОЙ

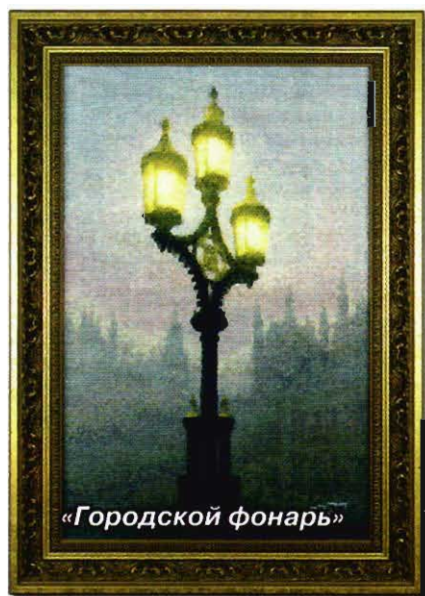

В следующем выпуске:

- Идеи мастеру. Часы на счастье!
- К празднику! Новогодние игрушки и сувениры
- Праздничное ателье. Карнавальные наряды для мальчиков и девочек
- Вяжем. Кружевные... сапожки
- Ниточка, иголочка... Вышитая дорожка с колокольчиками

Сегодня также вышли:

«Цветок», «Домашние цветы», «Копилка семейных советов», «Народный доктор», «Лечитесь с нами», «Наша кухня», «Кухонька Михалыча», «Золотые рецепты наших читателей», «Календарь-справочник садовода и огородника», «Волшебный», «Счастливая мама», «В гостях у цветоводов», «Здоровый ребенок»



Мягкие и (не)пушистые

С недавних пор в нашем доме поселилось семейство котов Флискиных (потому что из флиса).

Кот Браслетик (фото 1-6). Вырежьте из флиса туловище, лапки, голову и хвост. Сложите деталь **туловища** пополам и сшейте по длинной стороне. Выверните на лицевую сторону, набейте синтепоном, стяните края швом «через край» и замкните трубочку в кольцо. Четыре **лапки** прошейте, выверните на лицевую сторону.

Место выворачивания стяните швом «через край» и сшейте все четыре лапки вместе так, чтобы получился «цветочек». Пришейте туловищу.

Голову и хвост прошейте по изнаночной стороне, выверните на лицевую сторону, набейте синтепоном и пришейте к туловищу.

Пришейте **мордочку** большими стежками, имитирующими усы. Приклейте пластиковые **глазки** и **носпуговку**.

Кот готов! Его можно надевать на руку, как браслет.

Кот Потягунчик (фото 7-8). Вырежьте из флиса и сшейте туловище, голову, лапы и хвост. Выверните детали на лицевую сторону. Набейте синтепоном **голову, лапы и хвост**.

Туловище синтепоном не набивайте, а вставьте внутрь двойную резинку — оно соберется «гармошкой». Пришейте к туловищу лапы, голову и хвост.

Оформите **мордочку**.

Этот котик может лежать, свернувшись калачиком, или растягиваться-потягиваться.

